

Lagerräume für Sportgeräte (Stahlbeton-Fertigaragen)

Stahlbeton-Fertigaragen als monolithisches Raumzellige Gebäude nach typengeprüfter Statik

Außenwände, Decke und Bodenplatte aus Stahlbeton C 30/37 mit der erforderlichen Bewehrung aus Betonstahlmatten und Betonstahl. Flachdach mit Attika und innenliegendem Gefälle. Entlüftungsöffnungen $d = 90$ mm in der Rückwand. Wände außen mit einem mineralischen kunststoffvergütetem Putz bzw. bituminöser Beschichtung bei Erdanschüttungen. Wände und Decke innen mit wischfester Dispersionsfarbe, mehrfarbig. Wandstärke mind. 7 cm, Bodenstärke mind. 9 cm, Deckenstärke mind. 7 cm.

Stahlbetondecke mit einer Spezialbeschichtung aus Kunststoff, als fugenloser hellgrauer Dachbelag.

Entwässerung mit Kunststoff-Flachdacheinlauf mit Laubfang und Kunststoff-Abflußrohren DN 70.

Garagentor als Stahlschwingtor aus steifen Unterkonstruktion mit Stahl-Trapezblechverkleidung, mit Lüftungsöffnungen, geräuscharm, feuerverzinkt, mit umweltfreundlicher Beschichtung, Schloss mit Schließzylinder und 2 Schlüsseln.

optionale Garagentür 1,00 x 2,00 m Stahl.

Gründung:

Punkt-, Streifen- oder Ringfundamente nach statischen Erfordernissen frostfrei auf gewachsenem, tragfähigem Untergrund. Verankerung nach statischen Erfordernissen.

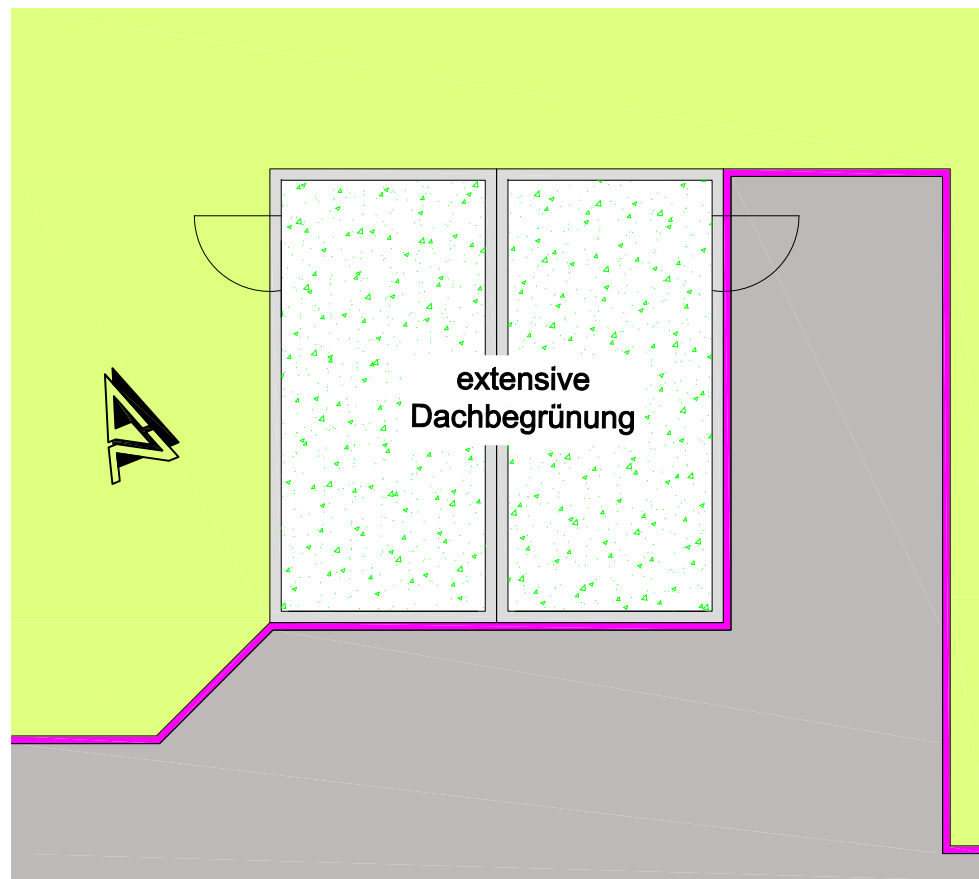

Lagerräume Nord

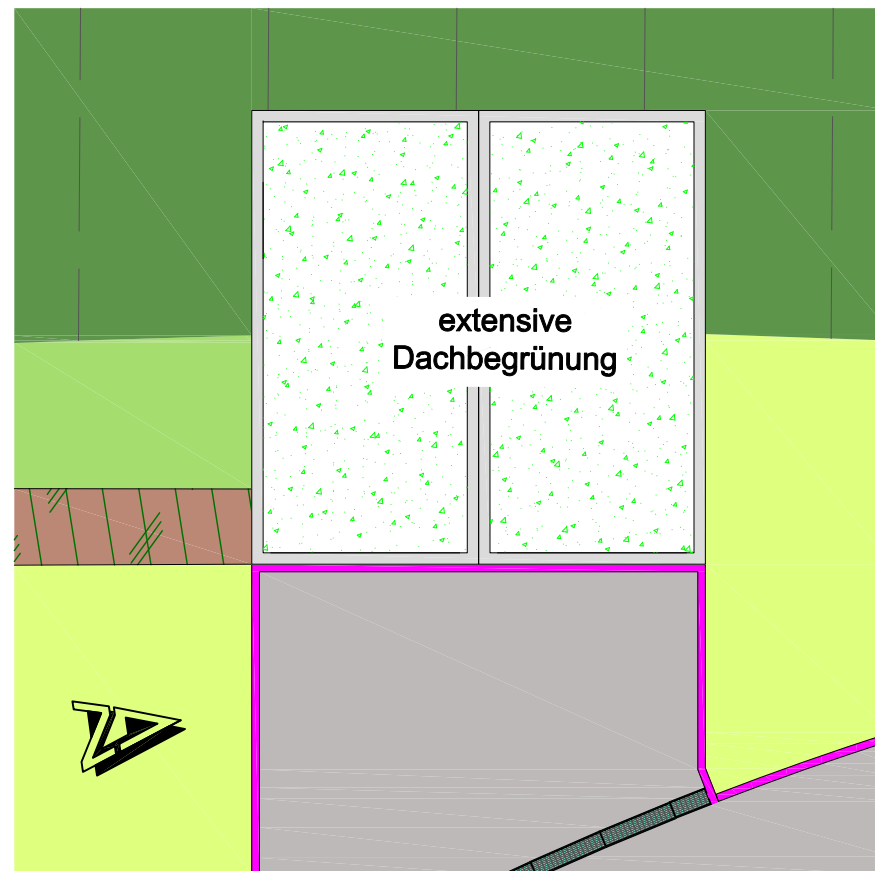

Lagerräume Süd

Bauherr/in

FV 1918 Brühl e.V.

Am Schrankenbuckel 16
68782 Brühl

25.10.2019
Datum/Unterschrift



Plan-/Entwurfsverfasserin

MVV Regioplan GmbH

Besselstraße 14b
68219 Mannheim
a.kuhn@mvv-regioplan.de
Tel. 06 21 / 8 76 75 - 0

25.10.2019
Datum/Unterschrift

MVV Regioplan

Bauvorhaben

Neubau Vereinssportanlagen

Bauzeichnung (§ 6 LBOVVO) vom 24.10.2019

Ergänzung:

Detailplan Fertiggaragen als Lagerräume für Sportgeräte

Planbezeichnung: **B | F | R | E | I | D | E | 0 | 0 | 3**

Index



M = 1:100

L:\KEP\78110a_Brühl_Sportpark_Südcill_Freianlagen\41_Bauanträge\FV_1919_Vereinssportanlagen\191024_Übersichtsplan.dwg

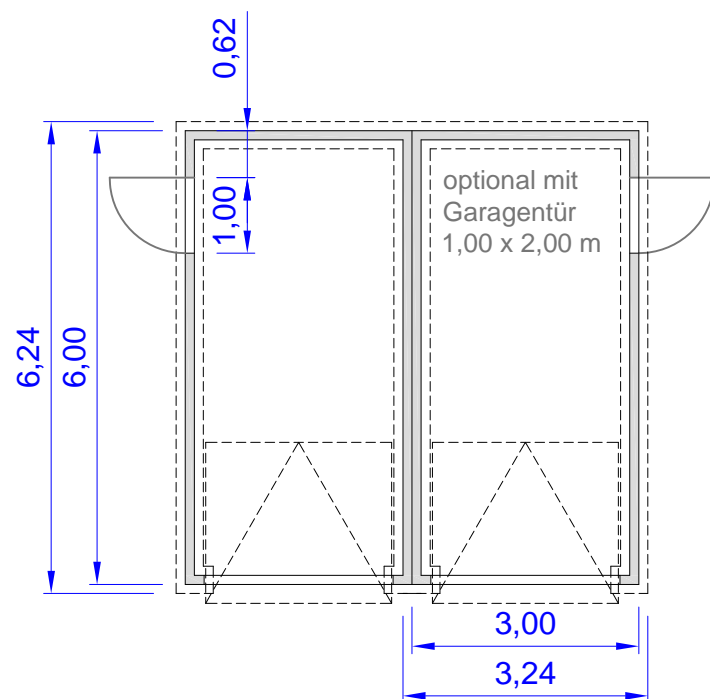

Grundriss

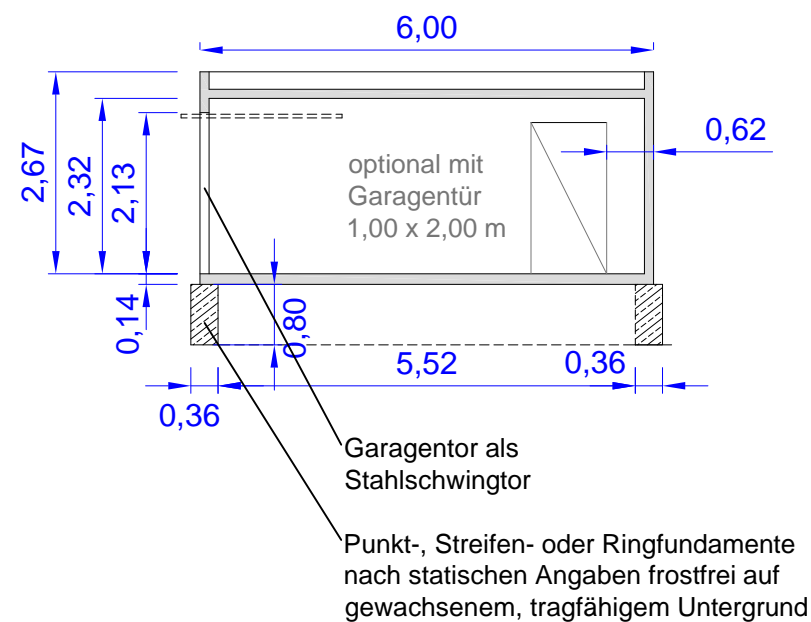

Schnitt